

BERGERE  
DE FRANCE



LONG GILET

QUALIFIÉE / Tailles S - M - L - XL

**MODÈLE INÉDIT N°3**

## FOURNITURE

### Qualité COCOON

Stratus réf. 241.481 : 16 - 17 - 19 - 21 pel.

aig. n° 6 et 6,5

1 aig. aux.

## POINTS EMPLOYÉS

**COTES 3/3**, aig. n° 6 et 6,5. Sur un n. de m. div. par 6 + 3.

**1er rg (endr. du trav.)** : \* 3 m. endr., 3 m. env. \*, répéter de \* à \*, term. par 3 m. endr.

**2ème rg** : \* 3 m. env., 3 m. endr. \*, répéter de \* à \*, term. par 3 m. env.

Répéter ces 2 rgs.

**COTES 2/2**, aig. n° 6.

**TORSADE**, aig. n° 6,5. Sur 24 m.

**1er rg (endr. du trav.)** : 3 m. env., 3 m. endr., 1 augm. env., 1 m. env., 1 augm. env., 2 m. env., 1 augm. env., 3 m. endr., 9 m. env.

**2ème rg et ts les rgs pairs** : tric. comme les m. se présentent.

**3ème rg** : 3 m. env., 3 m. endr., 6 m. env., 3 m. endr., 9 m. env.

**5ème rg** : 3 m. env., 4 m. croisées à gauche (= glis. 3 m. sur l'aig. aux. devant le trav., tric. la m. suiv. env., puis les 3 m. de l'aig. aux. à l'endr.), 4 m. env., 4 m. croisées à droite (= glis. 1 m. sur l'aig. aux. derrière le trav., tric. les 3 m. suiv. endr., puis la m. de l'aig. aux. à l'env.), 9 m. env.

**7ème rg** : 4 m. env., 4 m. croisées à gauche, 2 m. env., 4 m. croisées à droite, 10 m. env.

**9ème rg** : 5 m. env., 4 m. croisées à gauche, 4 m. croisées à droite, 5 m. env., 3 m. endr., 3 m. env.

**11ème rg** : 6 m. env., 6 m. croisées à gauche (= glis. 3 m. sur l'aig. aux. devant le trav., tric. les 3 m. suiv. env., puis les 3 m. de l'aig. aux. à l'endr.), 6 m. env., 3 m. endr., 3 m. env.

**13ème rg** : 9 m. env., 4 m. croisées à gauche, 4 m. env., 4 m. croisées à droite, 3 m. env.

**15ème rg** : 10 m. env., 4 m. croisées à gauche, 2 m. env., 4 m. croisées à droite, 4 m. env.

**17ème rg** : 3 m. env., 3 m. endr., 5 m. env., 4 m. croisées à gauche, 4 m. croisées à droite, 5 m. env.

**19ème rg** : 3 m. env., 3 m. endr., 6 m. env., 6 m. croisées à droite (= glis. 3 m. sur l'aig. aux. derrière le trav., tric. les 3 m. suiv. endr., puis les 3 m. de l'aig. aux. à l'env.), 6 m. env.

**21ème rg** : rep. au 5ème rg.

## Echantillons

Un carré de 10 cm côtes 3/3 aig. n° 6,5 = 16 m. et 19 rgs.

24 m. torsade = 12 cm de large.

**Important** : Tricoter avec des aig. plus fines si vous obtenez moins de m. et de rgs que sur ces échantillons. Tricoter avec des aig. plus grosses dans le cas contraire.

## RÉALISATION

La veste est réalisée en une partie commencée par les devants.

### DEVANT GAUCHE :

Monter 42-45-48-51 m. aig. n° 6. Tric. 5 cm (10 rgs) côtes 3/3 en commençant par :

**S** : 2 m. endr. au lieu de 3.

**M** : l'explication.

**L** : 2 m. env., puis l'explication.

**XL** : 1 m. endr. au lieu de 3.

Cont. aig. n° 6,5 : tric. 11-12-14-16 m. côtes 3/3 en commençant par :

**S** : 2 m. env., puis l'explication,

**M** : 3 m. env., puis l'explication,

**L** : 2 m. endr. au lieu de 3,

**XL** : 1 m. env., puis l'explication,

**puis** 24 m. torsade, 10-12-13-15 m. côtes 3/3 en commençant par 3 m. endr.

Après le 1er rg, on obtient 45-48-51-54 m.

### Encolure :

A 24-25-25-26 cm (46-48-48-50 rgs) de haut. tot., dim. à gauche à 1 m. du bord :

**S** : 9 fs 1 m. ts les 10 rgs.

**M** : 3 fs 1 m. ts les 8 rgs, 7 fs 1 m. ts les 10 rgs.

**L** : 5 fs 1 m. ts les 8 rgs, 6 fs 1 m. ts les 10 rgs.

**XL** : 12 fs 1 m. ts les 8 rgs.

**Pour dim. 1 m. à gauche à 1 m. du bord** : tric. le rg et lorsqu'il reste 3 m. sur l'aig. gauche, tric. 2 m. ens. endr. ou 2 m. ens. env., 1 m. endr.

### Emmanchure :

**Entre temps**, à 49-50-50-51 cm (94-96-96-98 rgs) de haut. tot., monter 44-43-44-44 m. à droite.

Tric. ces m. en côtes 3/3 en commençant par :

**S et M** : 4 m. env., puis l'explication.

**L** : 4 m. endr. au lieu de 3.

**XL** : 3 m. env., puis l'explication.

### Epaule :

A 73-75-77-79 cm (140-144-148-152 rgs) de haut. tot., laisser les 80-81-84-86 m. en attente.

### DEVANT DROIT :

Tric. en sens inverse.

**Diminution d'encolure : Pour dim. 1 m. à droite à 1 m. du bord** : Tric. 1 m. endr., 1 S.S. ou 2 m. ens. env., term. le rg.

### DOS :

Repr. les m. des 2 devants sur une même aig. et monter 25-29-29-33 m. entre les devants pour l'encolure du dos.

Continuer sur les 185-191-197-205 m. en tric. les m. centrales en côtes 3/3.

### Emmanchures :

A 24-25-27-28 cm (46-48-52-54 rgs) de haut. depuis le début du dos, rab. 44-43-44-44 m. de ch. côté.

Cont. sur les 97-105-109-117 m. rest.

A 68-70-72-74 cm (130-134-138-142 rgs) de haut. de dos, cont. 5 cm (10 rgs) côtes 3/3 aig. n° 6 en inversant les côtes et en répart. 3 dim. dans ch. groupe de torsade.

Rab. les 91-99-103-111 m. rest.

### BORDURES DES MANCHES (2) :

Relever 74-78-82-86 m. aig. n° 6 au bord de ch. emmanchure. Tric. 5 cm (10 rgs) côtes 2/2, rab. toutes les m.

### BORDURE DES DEVANTS :

Se tricote en 2 parties : relever aig. n° 6 : 130-134-138-142 m. au bord d'un devant jusqu'au milieu de l'encolure du dos. Tric. 5 cm (10 rgs) côtes 2/2, rab. toutes les m.

### FINITIONS :

Assembler les bordures au milieu du dos.

Faire les coutures des côtés et des emmanchures de la veste.

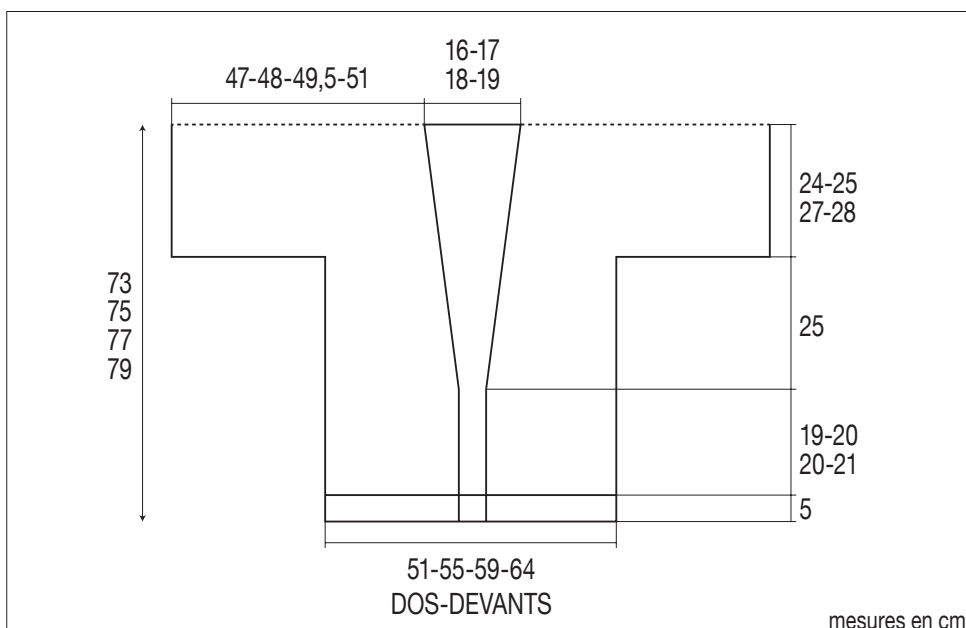

BERGERE  
DE FRANCE



VEST

Gevorderde /

Maten S - M - L - XL

NIEUW MODEL NR 3

## BENODIGDHEDEN

### Kwaliteit COCOON

Stratus 241.481 = 16-17-19-21  
breinld. nr. 6 en 6,5  
1 kabelnld.

## GEBRUIKTE STEKEN

**BOORDST. 3/3**, nld. nr. 6 en 6,5. Over een aantal st. deelbaar door 6 + 3.

**1e nld. (goede kant)** : \*3 st. r., 3 st. av.\*, van \* tot \* herhalen, eind. met 3 st. r.

**2e nld.**: \*3 st. av., 3 st. r.\*, van \* tot \* herhalen, eind. met 3 st. av.

Deze 2 nld. steeds herhalen.

**BOORDST. 2/2**, nld. nr. 6.

**KABEL**, nld. nr. 6,5. Over 24 st.

**1e nld. (goede kant)** : 3 st. av., 3 st. r., 1 av. meerd., 1 st. av., 1 av. meerd., 2 st. av., 1 av. meerd., 3 st. r., 9 st. av.

**2e nld. en alle even nld.**: de st. br. zoals ze op de nld. staan.

**3e nld.**: 3 st. av., 3 st. r., 6 st. av., 3 st. r., 9 st. av.

**5e nld.**: 3 st. av., 4 st. links kr. (= 3 st. op de kabelnld. voor het werk zetten, de volgende st. av. br., dan de 3 st. van de kabelnld. r. br.), 4 st. av., 4 st. rechts kr. (= 1 st. op de kabelnld. achter het werk zetten, de volgende 3 st. r. br., dan de st. van de kabelnld. av. br.), 9 st. av.

**7e nld.**: 4 st. av., 4 st. links kr., 2 st. av., 4 st. rechts kr., 10 st. av.

**9e nld.**: 5 st. av., 4 st. links kr., 4 st. rechts kr., 5 st. av., 3 st. r., 3 st. av.

**11e nld.**: 6 st. av., 6 st. links kr. (= 3 st. op de kabelnld. voor het werk zetten, de volgende 3 st. av. br., dan de 3 st. van de kabelnld. r. br.), 6 st. av., 3 st. r., 3 st. av.

**13e nld.**: 9 st. av., 4 st. links kr., 4 st. av., 4 st. rechts kr., 3 st. av.

**15e nld.**: 10 st. av., 4 st. links kr., 2 st. av., 4 st. rechts kr., 4 st. av.

**17e nld.**: 3 st. av., 3 st. r., 5 st. av., 4 st. links kr., 4 st. rechts kr., 5 st. av.

**19e nld.**: 3 st. av., 3 st. r., 6 st. av., 6 st. rechts kr. (= 3 st. op de kabelnld. achter het werk zetten, de volgende 3 st. r. br., dan de 3 st. van de kabelnld. av. br.), 6 st. av.

**21e nld.**: vanaf de 5e nld. herh.

## PROEFLAPJES

Een vierkant van 10 cm boordst. 3/3 met nld. nr. 6,5 = 16 st. en 19 nld.

24 st. kabel = 12 cm breed.

**Belangrijk** : Met dunnere nld. br. als u minder st. en nld. krijgt als voor dit proeflapje. Met dikkere nld. br. in het tegengestelde geval.

## UITVOERING

Het vest wordt aan één stuk gebreid, te beginnen met de voorpanden.

### LINKERVOORPAND :

42-45-48-51 st. met nld. nr. 6 opzetten, 5 cm (10 nld.) boordst. 3/3 br. en hierbij beginnen voor :

**S** : met 2 st. r. i.p.v. met 3.

**M** : volgens de beschrijving.

**L** : met 2 st. av., dan volgens de beschrijving.

**XL** : met 1 st. r. i.p.v. met 3.

Met nld. nr. 6,5 verder br.: 11-12-14-16 st. boordst. 3/3 en hierbij beginnen voor :

**S** : met 2 st. av., dan volgens de beschrijving,

**M** : met 3 st. av., dan volgens de beschrijving,

**L** : met 2 st. r. i.p.v. met 3,

**XL** : met 1 st. av., dan volgens de beschrijving, dan 24 st. kabel, 10-12-13-15 st. boordst. 3/3 en hierbij beginnen met 3 st. r.

Na de 1e nld. krijgt u 45-48-51-54 st.

**Hals** :

Op 24-25-25-26 cm (46-48-48-50 nld.) tot. hoogte links op 1 st. uit de kant mind. voor :

**S** : 9 maal 1 st. elke 10e nld.

**M** : 3 maal 1 st. elke 8e nld. en 7 maal 1 st. elke 10e nld.

**L** : 5 maal 1 st. elke 8e nld. en 6 maal 1 st. elke 10e nld.

**XL** : 12 maal 1 st. elke 8e nld.

**Voor het mind. van 1 st. links op 1 st. uit de kant**

: de nld. br. en als er nog 3 st. op de linkernld. over zijn 2 st. samen r. of 2 st. samen av. en 1 st. r. br.

**Armsgat** :

**Ondertussen**, op 49-50-50-51 cm (94-96-96-98 nld.) tot. hoogte rechts 44-43-44-44 st. opzetten.

Deze st. in boordst. 3/3 br. en hierbij beginnen voor :

**S en M** : met 4 st. av., dan volgens de beschrijving.

**L** : met 4 st. r. i.p.v. met 3.

**XL** : met 3 st. av., dan volgens de beschrijving.

**Schouder** :

Op 73-75-77-79 cm (140-144-148-152 nld.) tot. hoogte de 80-81-84-86 st. laten wachten.

**RECHTERVOORPAND :**

In spiegelbeeld br.

**Halsmind.:** Voor het mind. van 1 st. rechts op 1 st. uit de kant : 1 st. r., 1 overh. of 2 st. samen av. br. en de nld. uitbr.

**RUGPAND :**

De st. van de 2 voorpanden op éénzelfde nld. nemen en er voor de hals van het rugpand 25-29-29-33 st. tussen opzetten.

Verder br. over de 185-191-197-205 st. en hierbij de middelste st. in boordst. 3/3 br.

**Armsgaten :**

Op 24-25-27-29 cm (46-48-52-54 nld.) hoogte vanaf het begin van het rugpand aan beide kanten 44-43-44-44 st. afk.

Verder br. over de overige 97-105-109-117 st.

Op 68-70-72-74 cm (130-134-138-142 nld.) hoogte van het rugpand gedurende 5 cm (10 nld.) verder br. in boordst. 3/3 met nld. nr. 6 en hierbij de ribbels van de boordst. omwisselen en 3 mind. verdelen over elke groep kabel.

De overige 91-99-103-111 st. afk.

**MOUWBIEZEN (2) :**

Met nld. nr. 6 langs elk armsgat 74-78-82-86 st. opnemen, 5 cm (10 nld.) boordst. 2/2 br. en dan alle st. afk.

**VOORPANDBIES :**

Wordt in 2 delen gebreid : met nld. nr. 6 opnemen : 130-134-138-142 st. langs een voorpand tot het midden van de rughals, 5 cm (10 nld.) boordst. 2/2 br. en dan alle st. afk.

**AFWERKING :**

De biezen middenachter aan elkaar naaien.

De mouw- en zijnaden van het vest sluiten.

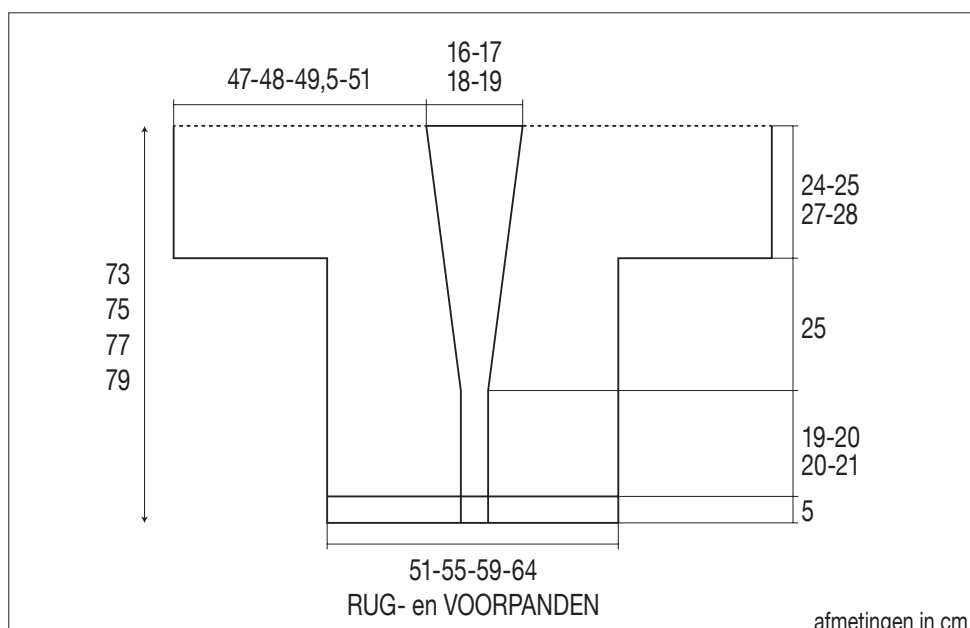

**BERGERE**  
DE FRANCE



**BERGERE**  
DE FRANCE